

RETENTION AUF EIGENGRUND  
MIT ÜBERLAUF IN DEN  
ORTSKANAL GEM. PROJ.  
BICHLER U. KOLBE

Kemperventil 3/4"  
WASSERANSCHLUSS 3/4"

Garten  
42,54 m<sup>2</sup>

**HAUS3 / TOP 6**  
42,54 m<sup>2</sup> Gartenfläche  
5,92 m<sup>2</sup> Kellerabteil  
10,58 m<sup>2</sup> Terrasse / Balkon  
70,63 m<sup>2</sup> WNF  
129,68 m<sup>2</sup> SUMME

**HAUS3 / TOP 5**  
34,89 m<sup>2</sup> Gartenfläche  
4,30 m<sup>2</sup> Kellerabteil  
9,57 m<sup>2</sup> Terrasse / Balkon  
53,82 m<sup>2</sup> WNF  
102,58 m<sup>2</sup> SUMME

**ERDGESCHOSS**

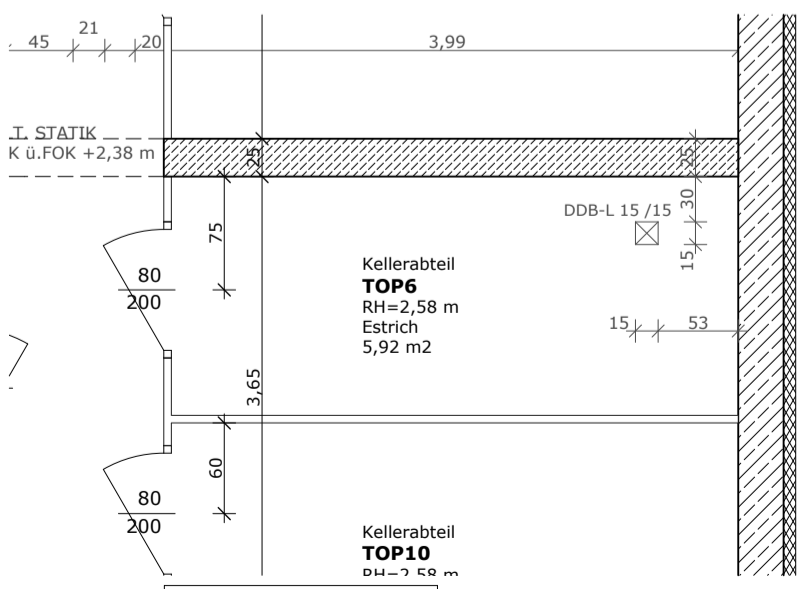

**KELLERGESCHOSS**

**ÄNDERUNGEN VORBEHALTEN!**

 <b>ARCHITEKTEN HALBRITTER U. HALBRITTER ZT GMBH</b> 7100 NEUSIEDL AM SEE, UNTERE HAUPTSTRASSE 5 T: 02167/2396-0 F: DW-20 E: office@arch-halbritter.com 7000 EISENSTADT, RUSTERSTR. 62a, Stg.2/8 T: 02682/22767	PROJ. NR. <b>407-14</b>	MASSTAB <b>1:50</b>	DATUM <b>09.03.2016</b>
	PLAN NR.	GEZ. <b>HL</b>	FORMAT <b>A3</b>
<b>BAUVORHABEN / PLANINHALT</b> <b>WINZERWEG STIEGE 3</b> <b>TOP 6</b>			